



ステージ参加募集要項

2月5日 ダリアステージの概要記載版

募集期間/2024年1月25日(木)~2月19日(月)

抽選会/2024年2月25日(日)13:00~17:00

ステージ参加の申込みはFF公式サイト[※]の専用フォームからお願いします。
詳しくはP.3をお読みください。

ひろしまフラワーフェスティバル実行委員会企画実施本部

〒730-0854 広島市中区土橋町7番1号 中国新聞ビル1階
TEL : (082)294-4622 [平日9:30~17:30] FAX : (082)234-2007
ステージプログラム担当ディレクター/山下俊通

個人情報はひろしまフラワーフェスティバル実行委員会企画実施本部が
責任を持って管理し第三者には開示しません。

2024ひろしま 広島と世界を結ぶ平和の花の祭典 フラワーフェスティバル

2024(令和6)年 5月 3日(金・祝)・4日(土・祝)・5日(日・祝)

2024ひろしまフラワーフェスティバル(FF)は、47回目を迎え、5年振りに5月3・4・5日の3日間、広島市中区の平和記念公園と平和大通り一帯を主会場に通常開催します。

なお、この催しでの感染防止対策については、来場者及び参加・催事関係者が自身の体調や生活環境に合わせて、個人の判断で実施することを基本とします。

また今後、新型コロナウイルスに限らず何らかの感染症が拡大傾向となり、政府や自治体などから注意喚起等がおこなわれた際は、以下の4項目を基本として感染防止対策の強化を呼びかける場合があります。

1. 接触感染対策
(例：こまめな手洗いや手指の消毒、不特定多数が接触する設備の消毒)
2. 飛沫感染対策
(例：咳エチケットの徹底、場面に応じた適切なマスクの着用)
3. エアロゾル感染対策
(例：閉鎖的な環境での換気設備の適切な利用)
4. その他の対策
(例：各自の体調管理、体調不良時の来場や参加の見合わせ)

以上、よろしくお願いいたします。

保険加入について

FFへの参加にあたっては、団体関係者が被った事故やケガ、団体が保有する備品などへの損害、または団体関係者や団体が製作した構造物や設置物などを原因とする第三者への損害などの万一に備えた適切な保険への加入が必須です。

なお、事故やケガについての対応や補償は参加者と参加団体の責に帰すものとし、FF実行委員会は一切責任を負いません。

また、FF実行委員会では保険代理店の紹介や斡旋はいたしません。自動車保険や火災保険などの加入先に相談されるなどしてください。

<保険の種類>

損害賠償責任保険（対人・対物補償）

団体関係者の行為、または団体保有の備品や団体が製作した構造物・設置物などによる第三者への損害に備える保険

傷害保険（参加者自身の補償）

団体関係者が被った事故やケガによる入院・後遺障害・死亡などに備える保険

動産総合保険（団体所有物品の被害を補償）

団体が所有する什器・備品・機械・器具・商品・家財などの動産を対象とし、設営・撤去作業や運送・使用中の破損や盗難など偶発的な事故による損害を補償する保険

生産物賠償責任保険（生産物のPL事故や施工結果による対人対物事故の補償）

団体関係者が製造・販売した製品や商品または仕事の結果が原因となる第三者への損害に備える保険



参加申込みにあたっては、上記内容の遵守と申込みフォームの【参加誓約・免責同意】の承諾が必要です。

「広島を花と緑と音楽のあふれる都市にしよう」
「平和に生きることのすばらしさと尊さを参加者みんなで分かち合おう」
「広島から世界へ、豊かな生活文化と、温かい人間関係の交流を呼びかけよう」

この3つは1977(昭和52)年の第1回FFから受け継がれている基本テーマです。今年で47回目となるこの祭りはパレード・ひろば・ステージを中心に構成されます。基本テーマの礎である「花」に平和への願いを込め、平和記念公園を色鮮やかに飾ります。また、各企業・団体などの様々な催しも開かれ、広島を代表する祭りとして実施されます。

フラワーフェスティバルの開催時間

開	催	時	間	：	5月3～5日	11:00	～	18:30											
交	通	規	制	：	5月3～5日	10:45	～	19:00											
花	の	総	合	パ	レ	ー	ド	：	5月3日	11:00	～	14:30							
ひ		ろ		ば				：	5月3～5日	11:00	～	18:30							
ス		テ		ー		ジ		：	5月3日	14:30	～	18:30							
								：	5月4日	11:00	～	18:30							
								：	5月5日	15:00	～	18:30							
き	ん	さ	い	Y	O	S	A	K	O	I	パ	レ	ー	ド	：	5月5日	11:00	～	15:00

※ひろばとステージの終了時刻は厳守してください。(全日とも18:30)

※平和記念公園内や協賛会場では上記時間外の展開もあります。

※5月3日と5日のステージの開始時刻は各パレードの終了時刻により変動する可能性があります。各パレードのスケジュールが決定後に、変動がある場合は関係各位にお知らせします。

【お願い】

2024FFの参加申込みはFF公式サイトから

<https://www.hiroshima-ff.com>

ひろしまフラワーフェスティバル

*募集要項は代表者や担当者だけでなくメンバー全員が必ず熟読してください。

*FF企画実施本部への問い合わせの多くが募集要項に記載してある内容です。問い合わせる前にもう一度よく確認してください。

*締切期限はデータ整理やプログラム決定などのスケジュールに基づき設定しています。特に、関係機関への許認可や届出が必要なものは、まとめて提出することで事務作業の効率化を図っています。1団体の提出の遅れが多くのごに影響を及ぼします。締切期限は必ず厳守してください。

*FFは「花」がテーマです。衣装や装飾などに「花」をあしらいFFを演出してください。

参加団体全体説明会

4月7日(日) 14:00開会 ※開場・資料配付は13:30から
中国新聞ビル7階 (広島市中区土橋町7-1)

※ステージ出演が決定した団体では、この説明会にお越しいただくことなく、別途個別に打ち合わせなどを進めるステージがあります。詳しくはP.4・8・9でご確認ください。

お問い合わせ先

ひろしまフラワーフェスティバル企画実施本部

TEL : (082)294-4622 [平日9:30~17:30] FAX : (082)234-2007

電話で問い合わせの際は
申込みをしている参加形態(ひろば・パレード・ステージ等)と団体名・氏名を必ず最初に申し出てください

FF参加要項 ②

<p>開催期間・時間</p>	<p>5月3・4・5日の11:00～18:30 (平和大通りの交通規制は10:45～19:00)</p> <ul style="list-style-type: none"> ■ パレードやひろばなど各ジャンルの開催時間はP.2をご覧ください。 ■ ひろばとステージの終了時刻18:30は厳守してください。 広報車が平和大通りを通行するなどの19:00の交通規制解除に向けた動きが始まります。
<p>開催場所</p>	<ul style="list-style-type: none"> ■ メイン会場／平和大通り(中区田中町～平和記念公園前の約1.2km)及び平和記念公園 ■ 協賛会場／基町クレド、広島駅南口地下広場エールエール、 (予定) フレスタモールカジル横川、アルパーク、 イオンモール広島祇園、ジ アウトレット広島
<p>参加資格</p>	<ul style="list-style-type: none"> ■ 団体（企業等を含む）による自主参加に限ります。個人での参加はできません。 ■ 未成年者の参加や出演には通学校や保護者の同意または同伴を得てください。 参加や出演に伴うトラブルにはFF企画実施本部は一切関知しません。 ■ 以下の場合は申込みをお断りするか、内容の変更を求める場合があります。 また、実施中や出演中であっても中止を求める場合があります。 <ul style="list-style-type: none"> ・FFの趣旨にふさわしくない ・FF全体の構成や管理に支障があると認められる ・実際の展開内容が申込み時の内容と異なっている ・参加権利を他の団体に転貸または譲渡した ・公園や樹木、既存の物などを破損する恐れがある ・原状回復が困難と思われる（樹木を切断するなど） ・傷害保険や損害賠償保険などの必要な保険に未加入 ・反社会团体やそれらに類するまたは関わりがあると推察される ・その他、広島市の公園・道路の占用許可条件及び所轄警察署の道路使用許可条件に反するもの
<p>申込み手順</p>	<ul style="list-style-type: none"> ■ FF公式サイトにある申込みフォームに必要事項を入力し送信してください。  https://www.hiroshima-ff.com ■ 申込みの際はメールアドレス1つの登録が必須です。 FFからの各種メール連絡に対応しやすいメールアドレスを登録してください。 登録するメールアドレスがドメイン「@hiroshima-ff.com」からのメールを受信できるようセキュリティ設定をしてください。 なお、登録されたメールアドレスは今回のFFが終了後、適切に消去します。 ■ フォームへの入力の際は、関係する募集要項をよく読んで入力してください。 ■ フォーム以外での申込みを希望する場合は、FF企画実施本部へご相談ください。 ■ 送信後は右の「送信完了画面」が表示されます。 受付完了の自動返信メールはありません。 <div data-bbox="891 1288 1169 1425" style="border: 1px solid black; padding: 5px; text-align: center;"> <p>この画面は2024年のステージ募集に必要の入力完了の画面です。 お申し込みいただいたメールアドレス宛に、この画面のスクリーンショットを送信いたします。 ※送信先は「@hiroshima-ff.com」のドメインのメールアドレスにのみ送信いたします。 ※送信日時：お申し込み完了後、受付完了の画面が表示された後、必ず送信いたします。お申し込み完了後、必ず送信いたします。</p> <p>送信完了画面</p> </div> <p style="text-align: right;">《送信完了画面》</p>
<p>参加・出演決定</p>	<ul style="list-style-type: none"> ■ 参加や出演の可否はFF企画実施本部が決定します。内容を検討し決定する場合があります。 ■ 花の総合パレード、きんさいYOSAKOIパレードとも募集定数を越えた申込みがあった場合は内容や規模などを総合的に考慮し、FF企画実施本部で出演の可否を判断させていただきます。 ■ ステージ参加団体は出演先や出演枠に限りがあるため抽選で決めます。 ■ 参加・出演決定後は、詳細な内容を入力するデータや許認可関係の提出書類データ等を、パレード・ステージごとに送信します。入力はパソコンでの作業を要します。 必ず期限までに提出してください。 ■ 各種プログラムが決定次第、FF公式サイトやメールなどでお知らせします。
<p>参加・出演の日時や場所</p>	<ul style="list-style-type: none"> ■ FF企画実施本部が決定します。 ■ 申込み時にご希望は伺いますが、全体の構成上、希望通りにならない場合があります。 ■ 決定後、参加者の都合による日時や場所の変更申し出はプログラム全体に影響を及ぼし、他の参加者に迷惑がかかりますので原則としてお受けできません。 申込み前に団体内でしっかりと意思統一をしてください。 なお、決定後の変更申し出に対し、FF企画実施本部で調整が困難と判断した場合は、参加や出演を見合わせていただくことがあります。

参加団体
全体説明会*花の総合パレード
*ステージ**重要**4月7日(日)14:00開会 ※開場・資料配付13:30
中国新聞ビル7階 (広島市中区土橋町7-1)

- フローラルステージ・マリーゴールドステージに出演が決定した団体は、この説明会にお越しいただく必要はありません。別途個別に打ち合わせなどをおこないます。
- 担当ディレクターやステージ進行ディレクターとの詳細打ち合わせや公式ガイドの最終校正、車両認定証の発行や臨時電話番号表などの各種資料の配付などをおこないます。出席者は必ずしも代表者や担当者に限りません。自団体のFF参加内容を把握し、打ち合わせ時の質問に答えていただけるメンバーお一人で構いませんので、**必ず出席してください。**
- 各ジャンルごとに提出していただく必要書類が打ち合わせの資料になります。書類は記入漏れのないように、また、提出期限は必ず守ってください。
- 何らかの社会状況が悪化した場合、説明会の開催を延期または中止することもあります。その際は、ご案内いたします。

雨天の場合

- FFは原則として「雨天決行」ですが、小さなお子様の参加や衣装・楽器などを濡らしたくないなどの状況が団体ごとに違うため、雨天時の参加可否は各団体が判断し決定してください。
- 当日の緊急連絡先となる臨時電話番号表を参加団体全体説明会で配布します。降雨や不測の事態などで参加を見合わせる場合、パレード参加団体は【パレード受付】へ、ひろば・ステージ参加団体は【総合本部】へ、速やかに連絡してください。
- 予定通り参加する場合は、決められたスケジュールに合わせて行動してください。

音量について



期間中にFF事務局へ寄せられる苦情の多くが【音量】に関するものです。
音響機器や楽器などを使用する際は、会場周辺の皆さんへの配慮を忘れないください。
自己の満足のため必要以上に拡声しアピールするなどの行為は厳に謹んでください。

- チェック時・本番時ともに周辺の環境に配慮した適切な音量を心がけてください。不適切な音量と認められた場合は改善を指導することがあります。必ず従ってください。
- 音出しチェックは3日間とも午前10:30~11:00までに、5分程度のできるだけ短時間かつ小音量でおこなってください。
- 5月3日・5日は、パレードが始まる午前11時までに完了してください。また、自ブース前でパレードが実施されている間は、ご遠慮ください。

その他

- 申込み時に登録するメールアドレスにFFからの各種連絡メールを送信します。速やかに対応できる窓口担当者を決め、FF企画実施本部の担当ディレクターとの調整役を務めてください。また、場合によっては電話連絡をすることもあります。FFからの問い合わせや相談にできるだけ早くお答えいただけるようお願いいたします。
- 準備・設営・撤去作業は《安全第一》を念頭におこなってください。
- 当日の様様をライブ配信する場合もあります。また、FF企画実施本部や各ひろばの出展者、一般ステージの主催者、新聞社やテレビ局などの各種メディアが記録・収録する写真や映像ならびに音声は、WebサイトやSNS、新聞紙面、テレビ番組、報告書や広報物などに上映・掲載されることがあります。これらの写真や映像などの著作権や二次使用の権利は著作者に帰属します。参加・出演者が写り込むことがあります。予めご了承ください。
- 「来場から参加・出演し帰宅するまで」安全管理を徹底してください。万一のケガや事故、各種施設や備品への損害、団体の行為による第三者への加害などへの対応や補償は団体責任とさせていただきます。必要な保険への加入を必ずお願いします。何らかの事案が発生した際は、総合本部へ必ず連絡してください。
- 団体専属のカメラマンを帯同する場合は団体名を明記した腕章やビブスなどを着用し、団体関係者であることを明確にしてください。撮影時は観覧の邪魔にならないよう配慮し、極力、自団体の関係者以外を被写体に入れないようにしてください。
- 参加や出演にあたってはできるだけ着替えの必要がないようにしてください。決められた場所以外での着替えは絶対にやめてください。周りの人に不快感を与えたり、いかがわしい写真や映像を撮られる可能性があります。
- 貴重品は各自・各団体で管理してください。

車両の取扱いと申請について

関係車両認定証
(FF実行委員会発行)

- 交通規制中（期間中10:45～19:00）に規制エリア内に車両を進入させることはできません。但し、下記の車両については、FF企画実施本部が必要と認めた団体からの事前申請により、FF実行委員会が発行する「関係車両認定証」の掲示をもって進入可能とします。なお、「関係車両認定証」は駐車許可証ではありません。ご注意ください。

【発行を認めることがある車両】

ひろば・ステージ

- 1.ステージ出演・演出に伴う大型機器の搬入・搬出用車両
- 2.タレント・VIPに関わる安全確保のための警備用車両
- 3.ひろば展開に伴う大型機器の搬入・搬出用車両
- 4.身体障害者の送迎用車両
- 5.施設・設備の保守用車両

パレード（スタンバイゾーンも規制エリア内なので進入には認定証が必要です）

- A.パレード参加車両
- B.パレード参加団員輸送用車両
- C.パレード用楽器等大型機器の搬入・搬出用車両

- 申請書のデータは、パレード団体は出演決定後、ひろばとステージの団体は必要と認められた団体にのみ後日送信します。
- 申請書の記載事項は以下です。事前に調整し決めておいてください。
 - *車種（マツダ〇〇といった車名あるいは〇tトラックなど）
 - *車番（ナンバープレート記載のすべて）
 - *運転手氏名（ふりがなも）
 - *運転手または搭乗者の携帯電話番号

- 合わせて車検証の写しを下記の要領で添付送信してください。

*車検証の写しについて

- ・PDF等のスキャンデータまたはすべての文字がはっきりと読み取れる写真データ

※電子車検証の場合は下記1・2のいずれかをお願いします。

- 1.電子車検証(A6ヨコ)及び同時に発行されている自動車検査証記録事項(A4タテ)
- 2.車検証閲覧アプリ（パソコンはWindows版のみ）で見られる車検証の全情報のプリントアウト

電子車検証については、
《国土交通省 電子車検証特設サイト》
<https://www.denshishakensho-portal.mit.go.jp>



電子車検証



自動車検査証記録事項

平和記念公園
車両通行許可書
(FF実行委員会発行)

- 平和記念公園内に進入する車両にはFF実行委員会が発行する「平和記念公園車両通行許可書」が必要です。必要な場合は担当ディレクターにご相談ください。
- 「平和記念公園車両通行許可書」は駐車許可書ではありません。ご注意ください。

バス駐車場

- 大型バスなどの駐車場については広島市ホームページの案内をご覧ください。

広島市 バス駐車場

<https://www.city.hiroshima.lg.jp/site/faq/4468.html>

- FF企画実施本部では駐車場の確保や斡旋はしません。各自で対応してください。

FF実行委員会が発行する「関係車両認定証」について

No. _____

関係車両 認定証

■この車両は、フラワーフェスティバル関係車両と認めます。

- 1 ステージ出演、演出に伴う大型機器の搬入・搬出
- 2 タレント・VIP に関わる安全確保のための警備車両
- 3 ひろば展開に伴う大型機器の搬入・搬出
- 4 身体障害者の送迎
- 5 施設・設備の保守

団体名	
車両番号	

2024 ひろしまフラワーフェスティバル
5月3・4・5日のみ有効

■本認定証は駐車許可証ではありません。駐車違反をした場合、警察によって取締を受けます。
 ■本認定証は、外側から見やすいようにフロントガラスの内側に表示してください。
 ■本認定証は発行していても、案検確保の観点から通行を制限することがあります。
 ■現場の警察官・警備員の指示に必ず従って通行してください。

ひろしまフラワーフェスティバル実行委員会

関係車両認定証／ひろば・ステージ

【サイズ】B5 (ヨコ182mm×タテ257mm)

【カラー】黄緑色

【有効期間】5月3・4・5日

ひろば及びステージの参加団体関係車両が交通規制エリア内に進入する場合に必要な認定証です。

但し、原則として、ひろば関係者やステージ出演団体は交通規制エリアには車両の乗り入れができません。

ひろばやステージに最寄りの交通規制線で停車し、そこからは台車や徒歩での運搬や移動をお願いします。駐停車時に警察の取締等を受けた場合の責は各自とします。

なお、下記の場合に限り担当ディレクターと打ち合わせの上、例外として乗り入れを許可する場合があります。

1. ステージ出演・演出に伴う大型機器の搬入出用車両
2. タレント・VIPに関わる安瀬全確保のための警護用車両
3. ひろば展開に伴う大型機器の搬入出用車両
4. 身体障害者の送迎用車両
5. 施設・設備の保守用車両

※例外が認められた場合でも申請は必要です。

※詳細は各参加マニュアルをご覧ください。

No. _____

関係車両 認定証

■この車両は、フラワーフェスティバル関係車両と認めます。

- A パレード参加車両
- B パレード参加団員輸送
- C パレード用楽器等大型機器の搬入・搬出

団体名	
車両番号	

2024 ひろしまフラワーフェスティバル
5月3・4・5日のみ有効

■本認定証は駐車許可証ではありません。駐車違反をした場合、警察によって取締を受けます。
 ■本認定証は、外側から見やすいようにフロントガラスの内側に表示してください。
 ■本認定証は発行していても、案検確保の観点から通行を制限することがあります。
 ■現場の警察官・警備員の指示に必ず従って通行してください。

ひろしまフラワーフェスティバル実行委員会

関係車両認定証／パレード

【サイズ】B5 (ヨコ182mm×タテ257mm)

【カラー】オレンジ色

【有効期間】5月3・4・5日

パレードに出演する団体で、車両が交通規制エリア内に進入する場合に必要な認定証です。スタンバイゾーンも交通規制エリア内です。

以下の車両は必ず申請してください。

- A. パレード参加車両
- B. パレード参加団員輸送用車両
- C. パレード用楽器等大型機器の搬入出用車両

パレードそのものに出演する車両は別途、車両の仕様等の図面を添付の上、「パレード参加車両申請書」の提出が必要です。

平和記念公園内に進入する車両は別途「平和記念公園車両通行許可書」が必要です。

※詳細は「パレード参加マニュアル」をご覧ください。

ディレクター

■ ひろば関係

観光物産、フリーマーケット	佐々木 裕之
ひろば、基本設備	石井 佑次郎
公式ガイド制作	花井 睦
ピースフラワープロジェクト花育、 フラワーキャンドルメッセージ	面崎 剛

■ パレード関係

花の総合パレード	奥 陽二
きんさいYOSAKOIパレード	奥 陽二

■ ステージ関係

カーネーションステージ	木元 哲治
ステージプログラム編成、セレモニー、FFライブ	山下 俊通
歌のコンテスト、ライブバトル	松本 朋憲
神楽まつり	花井 睦

■ きんさいYOSAKOI

ステージ	木元 哲治
パレード	奥 陽二
広島きんさい花咲連	木元 哲治

■ 車両関係

パレード	松平 直佳 (奥 陽二)
ステージ	松平 直佳 (山下 俊通)

事務局

本部長	守田 靖
副本部長	面出 成志
演出部長	出雲 志帆
事務局長	浜村 昌資
企画調整部長	下手 義樹
事務局員	久保田 陽介 千葉 雄太 小川 晋示 角 亜矢子

お問合せ先

ひろしまフラワーフェスティバル企画実施本部

〒730-0854 広島市中区土橋町7番1号 中国新聞ビル1階

TEL : (082)294-4622 [平日9:30~17:30]

FAX : (082)234-2007

電話で問い合わせの際は
申込みをしている参加形態(ひろば・パレード・ステージ等)と
団体名・氏名を必ず最初に申し出てください。

ステージ参加募集要項 ①

出演団体を募集するステージと予定ワク数

1. バラステージ (FF企画実施本部) 約30ワク
2. すみれステージ (広島県酒造組合・FF企画実施本部) 約30ワク
3. パフォーマンスひろば (FF企画実施本部) 約40ワク
4. ダリアステージ (基町クレド・パセーラ) 約30ワク
5. ハイビスカスステージ (フレスタモールカジル横川) 約30ワク
6. フローラルステージ (イオンモール広島祇園) 約30ワク
7. マリーゴールドステージ (ジ アウトレット広島) 約30ワク

- 上記のステージは3日間実施します。
- 「4. ダリアステージ」は、ダンスの団体のみ出演できます。
- 「5. ハイビスカスステージ」は、太鼓やドラムなどの大音量のものは出演できません。
- 「6. フローラルステージ、7. マリーゴールドステージ」に出演が決定した団体は、4月7日(日)に開催する参加団体全体説明会にお越しいただく必要はありません。別途個別に打ち合わせなどをおこないます。

他のステージについて

- 企業・団体などにより構築されるその他のステージは、3月中もしくは4月に入ってから数や規模が決定される見込みで、本要項の発表時点では不明です。
- 平和記念公園内に設置するFFのメインステージ「カーネーションステージ」は、FFの企画案件を実施するため、一般募集はおこないません。

申込み上のお願いなど

※P.3も参照

出演可否は抽選で決定します。

*抽選会/2月25日(日)13:00~17:00、中国新聞ビル7階

- **1 団体につき「出演を希望するステージ1カ所」の「3・4・5日のいずれか1日のみ」を1回限り申込みできます。**

- 上記の「出演団体を募集するステージ」は、出演できるジャンルやステージのサイズ、音響設備などの仕様が決まっています。P.13からの各ステージの概要を参照し、どのステージの抽選に参加するかしっかり検討して申し込んでください。

- **できるだけ多くの方がFFに参加できるよう「1 団体につき1 出演」**にご理解いただき、他のFFプログラムへの参加予定がある団体はステージ参加への申込みをご遠慮ください。なお、抽選でステージ出演ワクが決まった際に、下記のようなケースなどで出演時間が重複しても調整しませんので予めご了承ください。

*5月3日の「花の総合パレード」や

5月5日の「きんさいYOSAKOIパレード」に参加する予定のメンバーがいる

*一部のメンバーが他の団体にも加わっている

*他の団体と合同で別のプログラムにも参加する

- 同一団体で複数の団体名を騙り、複数の申込みをするなどの不適切な手段を講じないでください。そのような申込みが見受けられた場合は、担当ディレクターから問い合わせ、明確な返答が得られなかった時点で申込みを取り消させていただきます。

- **個人やロックバンド系の団体は申し込みできません。**

個人の方はFF主催の「歌のコンテスト」へ、

ロックバンド系の団体はFF主催の「ライブバトル」へお申し込みください。

- 下記の団体は申込みをご遠慮ください。

*30分の出演ワクを有効に活用できない団体 (本番時間が短い団体)

*準備開始から撤去完了までを30分以内でできない団体

*2月25日(日)の抽選会や4月7日(日)の参加団体全体説明会に出席できそうにない団体

※抽選の代行はおこないません。説明会は重要な打ち合わせや確認などをおこないます。

*P.12の「演出構成上の注意点」を守れない団体

*反社会的勢力と一片でも関わりのある団体

- 出演が決定し「参加団体全体説明会」が終了後の出演辞退は原則できません。内容変更は大きなものでない限り、各ステージの担当ディレクターの判断でできるだけ対応いたします。変更が生じた場合は、速やかにステージ担当ディレクターへご連絡ください。

申込みフォームへの入力時の注意事項



参加誓約・同意伺い文を必ずお読みの上、承諾していただいた場合のみ申込みページに進めます。右の注意事項に従って各項目に入力してください。

- 原則として「1回限りの送信」とします。誤記などで複数回送信された場合は、自動的に最後の送信のみを有効とさせていただきます。
- 入力漏れや間違いのないようにしてください。また、必須項目に入力されないと送信できません。
- 送信後、右の完了画面が表示されます。正常に送信できているか不安な方は、送信から10分程度のちにFF企画実施本部へ確認の連絡をお願いします。



《送信完了画面》

1. 団体名

漢字・ひらがな・カタカナは全角で、英・数字は半角で、絵文字は使用不可です。公式ガイド等への掲載の都合上、15～20文字以内が望ましいです。また、申込み団体名はオリジナルのものにしてください。有名・著名な人物やグループ名と混同されやすいものを使用され、商標権等のトラブルがあった場合、FF企画実施本部は一切関知しません。また、そのようなトラブルがあった団体の申込みは取り消させていただきます。

4. 団体担当者名

7で入力するEメールアドレスを使用している方にしてください。

6. 担当者連絡先

日中に連絡ができる電話番号を入力してください。

7. 担当者メールアドレス

データの受送信が発生しますので、スマートフォン等に付帯する「キャリアメール」のアドレスや「LINEのID」ではなくPCで使用する「Eメール」のアドレスをお願いします。ドメイン「@hiroshima-ff.com」からのメールが受信できるようにセキュリティ設定をお確かめください。

キャリアメールとは、@docomo.ne.jp、@au.com、@softbank.ne.jpなどの携帯電話会社から発行されているものでデータ通信に適さないで登録しないでください

8. 担当者の郵便番号、9. 担当者の住所

担当者がお住まいの場所を入力してください。

10・11. 希望するステージと出演日、13. 出演ジャンル

1つだけ選択してください。複数選択は無効とします。
※ステージの広さや音響機器などの仕様、出演できるジャンルは会場ごとに異なります。P.13からの各ステージの概要を参照し自団体に適している会場を選んでください。また、P.11の出演ジャンル表から自団体が該当するものを選択してください。
※申込み内容をFF企画実施本部が不適と判断した場合、会場の変更等をお願いすることがあります。

14. 出演内容、15. 出演関係者数、16. ステージ上最大登場人数

抽選会後にステージの構築が決定した企業・団体等から一般団体の出演依頼が入った際、抽選でキャンセル待ちになった団体への出演打診時に参考にするデータでもあります。可能な範囲で詳しく入力してください。

スケジュールなど

募集期間：1月25日(木)～2月19日(月)

- * FF公式サイトからお申し込みください。
- * 連絡やデータ受送信に対応しやすいEメールアドレス1つを必ず登録してください。

抽選会：2月25日(日)13:00～17:00

- * 中国新聞ビル7階（広島市中区土橋町7-1）
- * FF企画実施本部では代行的にしません。欠席された場合は申込みが無効となります。

出演内容申請：3月4日(月)～3月25日(月)

- * 出演が決定した団体へ詳細内容を記入するエクセルデータを3月3日までに送信します。このメールの受信で出演決定となり、ここからメールでのやり取りが始まります。
- * 返信いただくデータに基づき参加団体全体説明会で打ち合わせをおこないます。
- * 団体名とプログラムタイトルは正確に申請してください。
- なお、プログラムタイトルは紙面や掲示面の都合上、掲載しない場合があります。

参加団体全体説明会：4月7日(日)14:00 ※開場・資料配付13:30

- * 中国新聞ビル7階（広島市中区土橋町7-1）
- * 参加内容を把握し、質問にお答えいただけるメンバーお一人で構いませんので、必ず出席してください。
- * 公式ガイドの原稿を確認していただけます。その後は変更不可となります。

【注意】

フローラル、マリーゴールドの2ステージのいずれかへ出演が決定した団体は、別途個別に打ち合わせをしますので、参加団体全体説明会へお越しいただく必要はありません。

抽選会について

2月25日(日) 13時～17時
中国新聞ビル7階(広島市中区土橋町7-1)

お願いとご注意

- 1団体につき、申し込まれた「出演を希望するステージ1カ所」の「3・4・5日のいずれか1日のみ」を1回限り抽選できます。
- 申込み団体名と、どの抽選をするかが分かっているどなたかお一人で構いませんので、必ず出席してください。
終了時刻までに来られなかった場合は、その理由に関わらず申込みを無効にします。
- FF企画実施本部は抽選代行をいたしません。
事前・当日に関わらず抽選会欠席の連絡をいただいた時点で申込みを無効にします。
- 団体間での抽選結果の譲渡や交換は禁止します。
当該行為が発覚した場合は、関係したすべての団体の申込みや抽選結果を無効にします。

抽選の方法など

- 来場順に、申し込まれた「希望ステージの希望日」のボックスからカードを1枚引いていただきます。
- カードは「出演時間ワク」と「キャンセル待ち順番」の2種類があります。
- 「出演時間ワク」を引かれた場合は、辞退されない限り出演が決定します。
※一旦保留される場合は、その旨をスタッフに申告し、2月29日(木)17時までにFF企画実施本部へ可否を連絡してください。こちらからは問い合わせません。
保留期限切れや辞退の場合は抽選結果を無効とし、キャンセル待ち団体への出演打診を始めます。
※出演とされた場合でも、多人数の団体の入れ替えや舞台転換などで不都合が生じると判断した場合は後日、時間変更などのお願いをすることがあります。ご協力ください。
- 「キャンセル待ち順番」を引かれた場合は、保留期限切れや辞退があった時間ワクについて順番で出演を打診しますが、その時期は当然のことながら不明で、打診に至らないこともあります。いつまでもモヤモヤした気持ちで待っていただけないと思われる際は、キャンセル待ちをご辞退ください。キャンセル待ちの辞退用紙(提出期限なし)は抽選会場でお渡しします。
※打診は申込み時に登録していただいたメールアドレスへの送信か、担当者への電話連絡でおこないます。
打診に即答できない場合、24時間以内に必ずご返答ください。
期限までに返答がない場合は出演の意志がないものとし次番の団体への打診を始めます。
※4月7日(日)の参加団体全体説明会が終了後は、突発の出演辞退や企業・団体等が主催するステージからの緊急リクエストがない限り、打診することはありません。
なお、FF企画実施本部から最終結果の通知発送や連絡はいたしません。

抽選以後の流れ

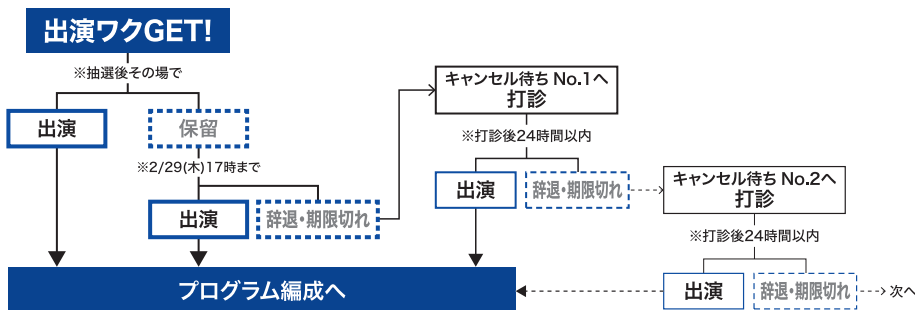

その他

- 3月中もしくは4月に入ってステージ構築を決定した企業・団体などから一般団体の出演依頼があった場合、その時点でキャンセル待ちをされている団体に打診します。
なお、ステージ主催者の企画主旨に沿った出演内容の団体への打診となるため、キャンセル待ちの順番は不問とさせていただきます。
- FF企画実施本部が主催する特別な案件への出演打診については、出演決定やキャンセル待ちを問わず打診させていただくことがあります。

出演ジャンル

- 下表から自団体が該当する出演ジャンルを1つ選び、申込みフォームの「13.出演ジャンル」でその番号を選択してください。
なお、会場の規模や企画主旨などにより会場ごとに出演できるジャンルを設定しています。P.13からの各ステージの概要でご確認ください。

1 パフォーマンス

バトン、マーチング、社交ダンス、フォークダンス、タップダンス、バレエ、体操、運動、ニュースポーツ、アーバンスポーツ、演武、書道、大道芸など

2 音楽 ※アコースティックが主体のものに限ります

《器楽》

ハーモニカ、オカリナ、リコーダー、パンフルート、ギター、マンドリン、マリンバなど

《歌唱・声楽》

ゴスペル、コーラス、ジャズボーカル、シャンソン、フォークソング、ポップス、J-POP、合唱、童謡唱歌など

《バンド演奏》

吹奏楽、オーケストラ、ビッグバンド、ジャズバンド、ラテンバンドなど

※上記に含まれる場合でも編成によっては申込みをお断りする場合があります。

※ロックバンド系は応募できません。

3 ダンス ※下記以外のジャンルのダンスは含みません

エアロビック、コンテンポラリー、ジャズ、ストリート、チア、ハウス、ブレイク、ヒップホップ、フリースタイル、ポップ、レゲエ、キッズ、ガールズなど

4 ハワイアン

フラ、タヒチアン、ウクレレ、バンド演奏など

5 日本の芸能

和太鼓、銭太鼓、箏、大正琴、三味線、尺八、民謡、小唄、日本舞踊、獅子舞、古典芸能、落語、漫才、神楽、エイサーなど

6 海外の芸能

ベリーダンス、ラテンダンス、アフリカダンス、サルサ、サンバ、マリアッチ、フォルクローレ、アルゼンチンタンゴ、カポエイラ、サムルノリ、二胡、気功など

7 その他

マジック(手品)、ファッション、発表など

演出構成上の 注意点

イベントはナマもの。
余裕をもった計画を
立ててください。

現場でのトラブルは
ルール無視によるこ
とが多々あります。
細かく記載していま
すが大事なことばか
りです。
しっかり読んで理解
し守ってください。

出演ワクは「準備開始」から「撤去(退場)完了」までが30分以内

- 機材セットや準備、団体コメントの紹介、楽曲、メンバーや器具の転換、撤去や退場など出演に要する時間を細かく考え、余裕をもって構成してください。
- 本番を「通しの音源」で構成する場合でも、司会者による団体紹介やメンバー交代などに時間を要します。余裕を考えて20分程度を目安に「通し音源」を作成してください。
- リハーサル時間はありません。
立ち位置の確認や演出道具などの配置も持ち時間の中でおこなってください。
なお、担当ディレクターから現場で指示があった場合や、事前の打ち合わせで段取りなどを決めた場合はそれに従ってください。
- 本番中であってもステージディレクターが「30分を超える」と判断したら止めます。他の団体の時間ワクを確保する必要があります。ご了承ください。
- ステージの広さや袖パネルなどの造作の有無、音響設備や楽屋などの附帯設備の仕様などはステージごとに異なります。仕様を超えた人数での出演や設備の希望によっては、調整をお願いしたり、出演できなくなる場合があります。
※不安や不明な点は、参加団体全体説明会で担当ディレクターに相談してください。
- 演出器具や楽器類(アンプ含む)は参加者自身で用意し、搬入～設営・撤去～搬出までを計画し実行してください。運搬用具や人員も自前をお願いします。
- 搬入出や設営撤去に相当の時間を要する器具や、特別な機材の使用を伴う参加はお断りする場合があります。また、担当ディレクターから来場時刻を指定し、機材の持ち込みや事前の準備をすることもあります。指示に従ってください。
- FF会場内の各ステージでは原則、ワイヤレスのマイクや楽器ラインは使用していません。希望する際は各自で適法な使用手続きを完了し、すべての機器を持ち込んでください。その際は、必ず事前に使用機種を担当ディレクターに申告し、認可を受けてください。なお、機種によってはお断りする場合がありますし、突然、現場に持ち込まれても、会場の音響設備との接続や調整ができませんのでお断りします。なお、使用中に混信や断信する危険性は付きものです。極力、会場の有線機器を使用してください。



音源の使用について (カセットテープとMDは使用できません)

- 音源を使用する場合は、音楽CD(既製を含む)、またはデータ(音楽ファイル)をお願いします。音楽CDは、既製のCDか、手元のCDプレーヤーで再生できたCD-R(CD-RW不可)を持ち込んでください。データの場合は、USBスティックかSDカードに、WAVかMP3を混合しないように入れてください。※AAC・AIFF・WMAは避けてください。
- カセットテープやMDを使用したい場合は、再生機も必ず持ち込んでください。
- FF企画実施本部は日本音楽著作権協会と「生演奏」「録音物の再生」の包括契約をしています。既製の楽曲をCD-Rなどにまとめる際は「複製」の許諾を得なければなりません。これに関する必要な手続きは各自で済ませてください。手続きを経ないまま楽曲を使用し、団体に法的責任の追及や使用料の請求があった場合は、団体で解決してください。

楽しい笑顔は「安全」無くして生まれません

- 来場～出演～帰宅まで安全管理を徹底してください。万一のケガや事故等への対応は、自己責任とさせていただきます。必要な保険等への加入を必ずお願いします。詳しくはP.1の「保険加入について」をご覧ください。
また、上記事案が発生した場合は、出演先の担当ディレクターへ必ず連絡をお願いします。
- 決められた場所以外での着替えは絶対にやめてください。
周りの人に不快感を与えたり、いかがわしい写真を撮られる可能性があります。
マンションなどの敷地内への立ち入りは不法侵入になります。
公共施設は着替える場所ではありません。
- 団体専属のカメラマンを帯同する場合は、団体名を明記した腕章などを着用し、団体関係者であることを明確にしてください。
また、出演者は身内向けではなく、広く観客向けの出演であることを意識してください。
- 未成年者の参加には、通学校や保護者の同意または同伴を得てください。
未成年者の参加に伴うトラブルには、FF企画実施本部は一切関知しません。

ステージ参加募集要項 ⑥

ステージの概要.1 バラステージ (FF企画実施本部)

抽選対象日	5月3・4・5日	出演可能ジャンル	1～7のすべて
場所	田中町ブロック南側（流川通り南口交差点南）※予定		
ステージの概寸	間口12.6m×奥行き6.3m×高さ0.9m		
音響機器	有線マイク10本程度まで、CDプレーヤー、モニタースピーカー		
楽屋等の状況	テント ※出番の1時間前頃から使用可能の予定		
その他	照明演出のオーダーはできません		

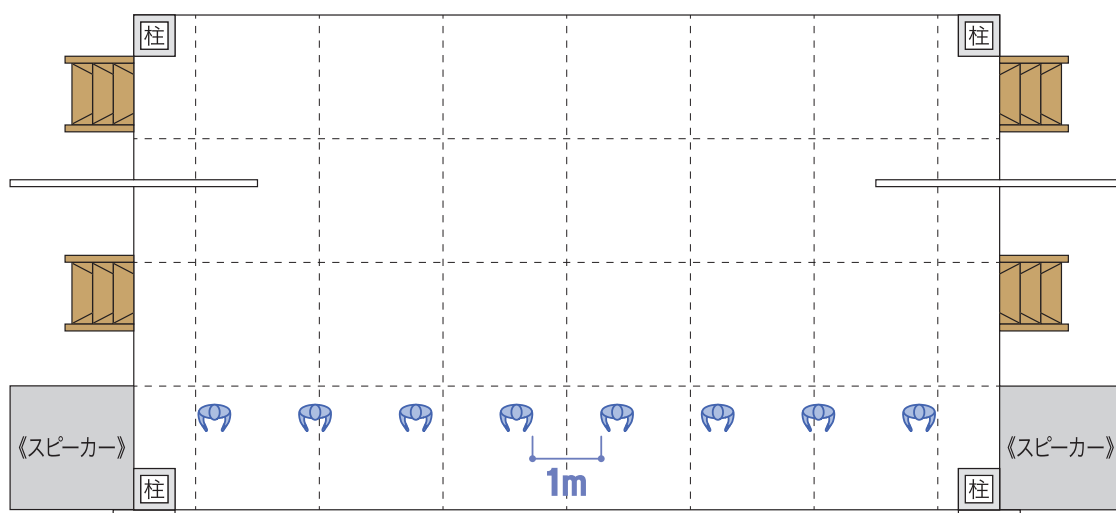

1マス=1.8m
身体間の距離1mで8人が横並び

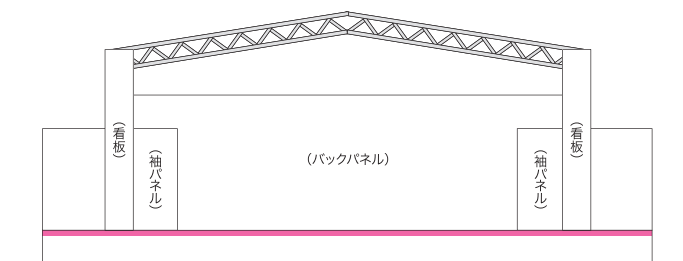

《正面図》

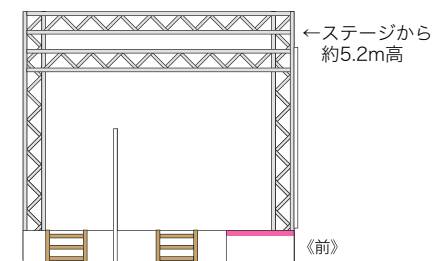

《側面図》

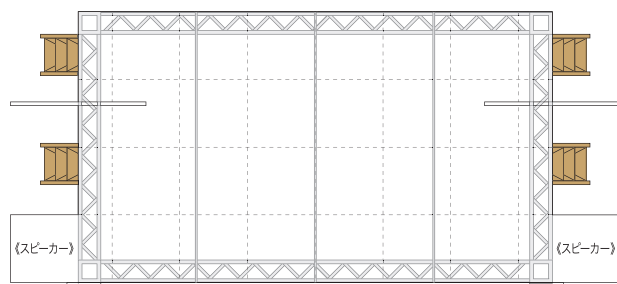

《上面図》



どのジャンルも出演可能ですが、
ステージサイズや音響の仕様に見合った
団体の申込みをお願いします。

※ステージや音響機器等の附帯設備の仕様は変更する場合があります。

ステージ参加募集要項 ⑦

ステージの概要 2 すみれステージ (広島県酒造組合、FF企画実施本部)

抽選対象日	5月3・4・5日	出演可能ジャンル	1～7のすべて
場所	白神ブロック南側 (白神社前交差点南東) ※予定		
ステージの概寸	間口7.2m×奥行5.4m×高さ0.9m ※10mテント内		
音響機器	有線マイク6本程度まで、CDプレーヤー、モニタースピーカー		
楽屋等の状況	テント ※出番の1時間前頃から使用可能の予定		
その他	照明演出のオーダーはできません		

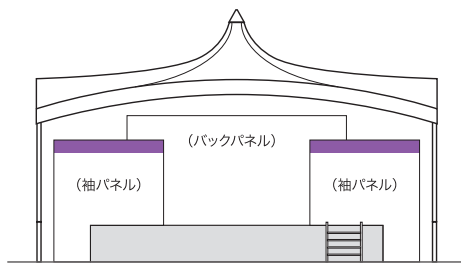
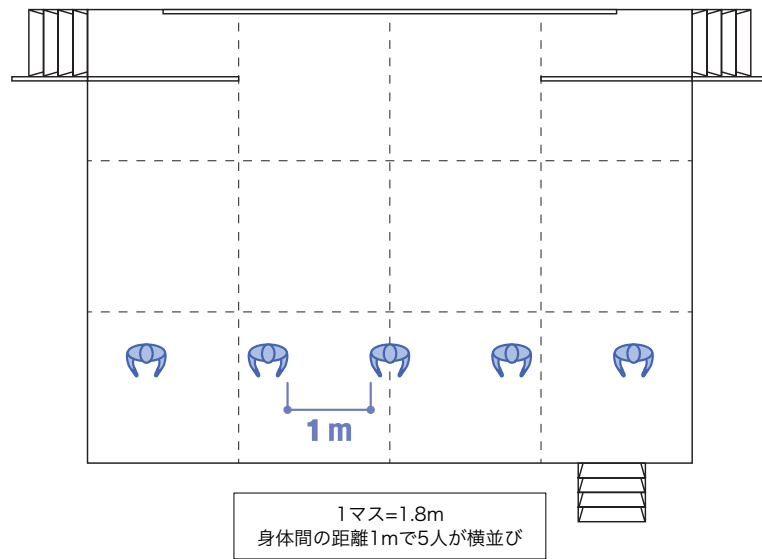

《正面図》

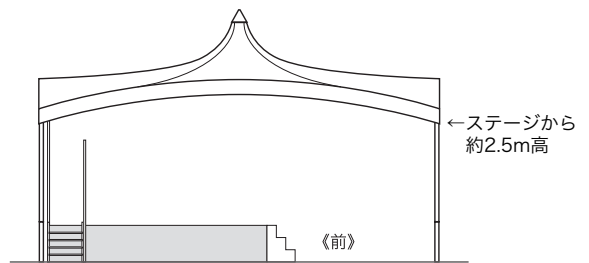

《側面図》

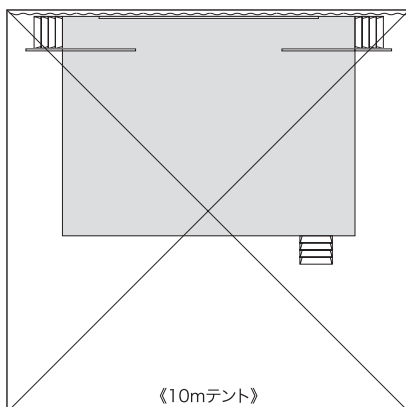

《10mテント》

《上面図》



どのジャンルも出演可能ですが、
ステージサイズや音響の仕様に見合った
団体の申込みをお願いします。

※ステージや音響機器等の附帯設備の仕様は変更する場合があります。

ステージ参加募集要項 ③

ステージの概要.3 パフォーマンスひろば (FF企画実施本部)

抽選対象日	5月3・4・5日	出演可能ジャンル	1～7のすべて
場所	平和公園ブロック北側 (広島国際会議場東)		
ステージの概寸	間口約13.3m×奥行約15.7m ※石畳のままでパンチカーペットなどの敷設はありません		
音響機器	有線マイクのみ4本まで、CDプレーヤー (データ再生は不可)、モニタースピーカー (PA兼用)		
楽屋等の状況	テント ※出番の15分前頃から使用可能の予定		
その他	ワイヤレス(無線)のマイクや音響機器、照明はありません。雨天の場合は中止の可能性もあります		

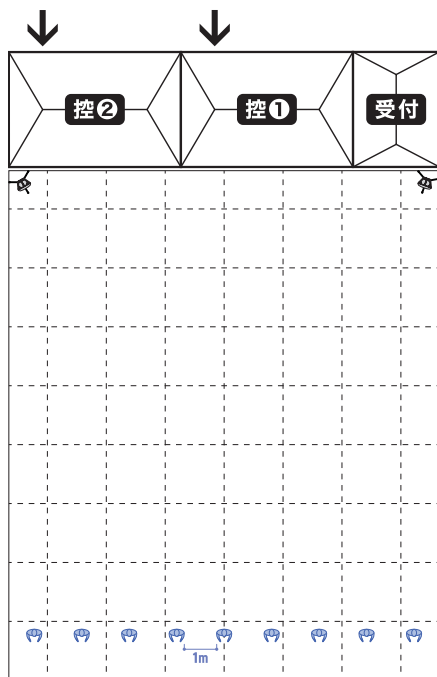

1マス=1.8m
身体間の距離1mで9人が横並び

パフォーマンススペースや通路の確保のためひろば周辺にフェンス等を設置することがあります。



FF最大のパフォーマンススペースです。
この広さを有意義に使える団体の申込みをお願いします。

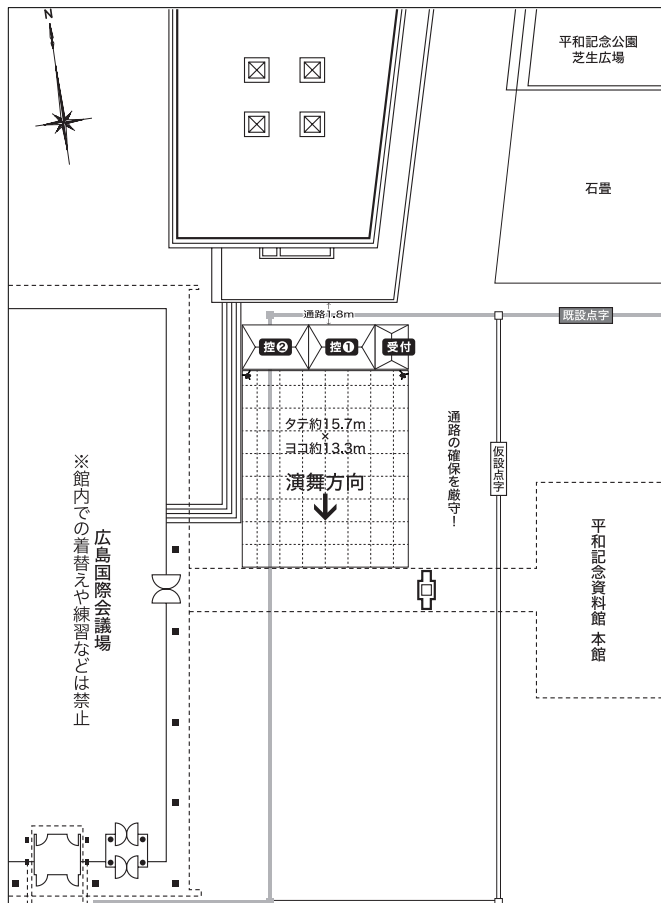

屋外会場につき雨天時は中止の可能性あります。

※ステージや音響機器等の附帯設備の仕様は変更する場合があります。

ステージ参加募集要項 ⑨

ステージの概要.4 ダリアステージ (基町クレド・パセーラ)

抽選対象日	5月3・4・5日	出演可能ジャンル	3.ダンスのみ
場所	基町クレド・パセーラ 6階 スカイパティオ (広島市中区基町6-78)		
ステージの概寸	下図をご覧ください		
音響機器	ワイヤレスマイク4本まで、CDプレーヤー (データ再生は不可)、モニタースピーカー		
楽屋等の状況	テントを時間差で使用していただきます ※出番前の使用のみになる予定です		
その他	出演できるジャンルは「3.ダンス」のみです。照明演出のオーダーはできません		

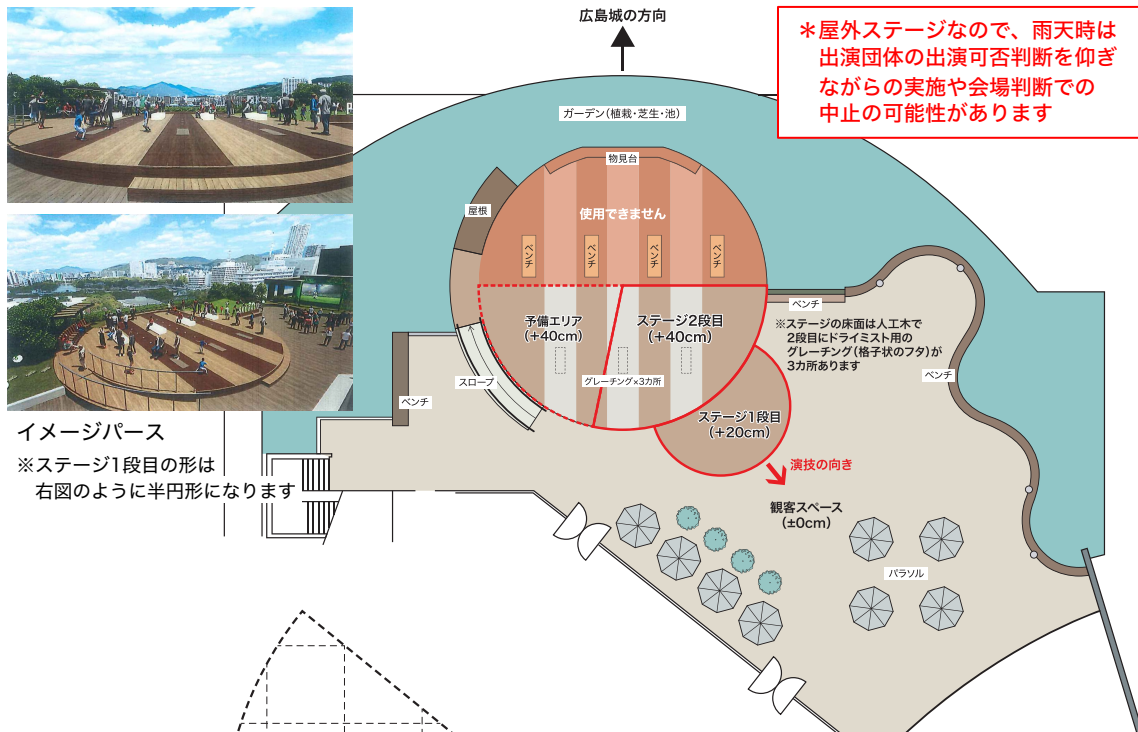

イメージパース
※ステージ1段目の形は右図のように半円形になります

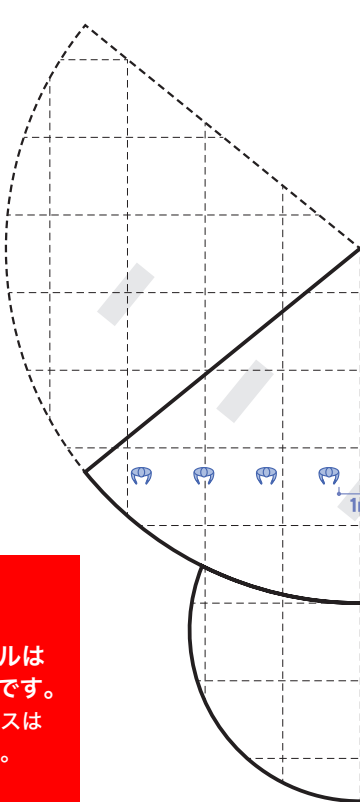

予備エリア
※入れ替わるメンバーの待機場所など工夫して使用してください

各図は2月3日時点の建築図面を元に示しています。出演が決定した団体は4月7日(日)の参加団体全体説明会での会場別打ち合わせで詳細や疑問点を確認してください

!
出演できるジャンルは「3.ダンス」のみです。他のジャンルのダンスは申込みできません。ご注意ください

ステージ2段目
※高さ40cmで
最大幅は12.8m、
センターの奥行きは8.3mです

ステージ1段目
※高さ20cmで
最大幅は8m、
センターの奥行きは4.6mです

※ステージや附帯設備などの仕様は変更する場合があります。

ステージ参加募集要項 ⑩

ステージの概要.5 ハイビスカスステージ (フレスタモールカジル横川)

抽選対象日	5月3・4・5日	出演可能ジャンル	1～7のすべて ※大音量のものは不可
場所	フレスタモールカジル横川 1階ステージ (広島市西区横川町3-2-36 JR横川駅隣接)		
ステージの概寸	間口8m×奥行き3.5m ※雨天時の屋根の間口は約7m		
音響機器	有線マイク5本まで、CDプレーヤー (データ再生は不可)、モニタースピーカー		
楽屋等の状況	控室はありません ※着替えができないようにしてください		
その他	ステージ外は使用できません。照明はありません		



JR横川駅に面したステージです。
雨天時は屋根を広げますがステージ前は使用できません。

子どもの出演者がメインの団体の申込みをお願いします

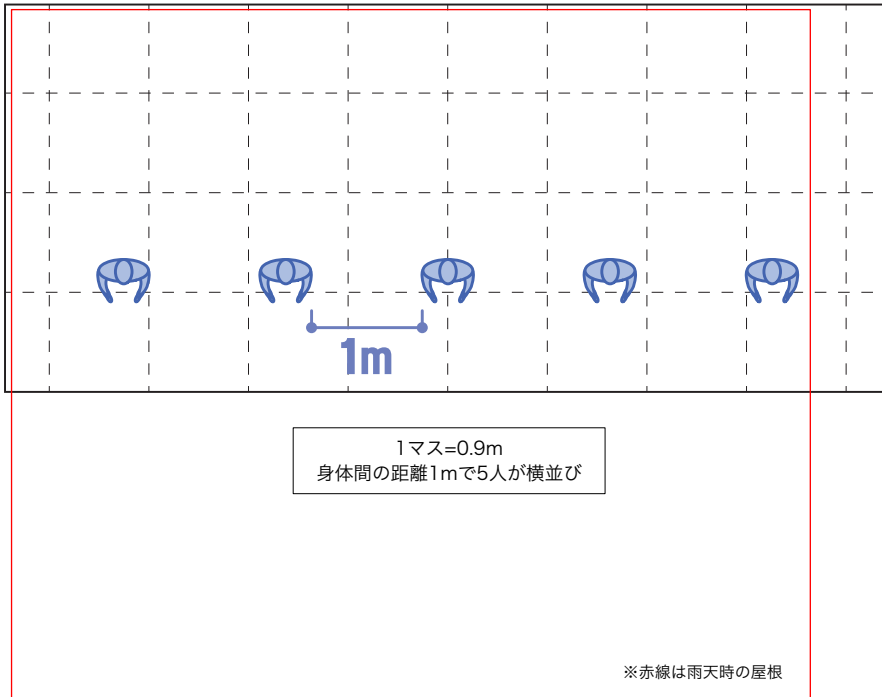

太鼓やドラムなどの大音量のものは出演できません。
ステージ前のエリアは使用できません。
人数が多い団体はグループ分けや途中入れ替えなどの工夫をしてください。

※ステージや音響機器等の附帯設備の仕様は変更する場合があります。

ステージ参加募集要項 ⑪

ステージの概要.6 フローラルステージ (イオンモール広島祇園)

抽選対象日	5月3・4・5日	出演可能ジャンル	1~7のすべて
場所	イオンモール広島祇園 リバーコート (広島市安佐南区祇園3-2-1)		
スペースの概寸	間口10m×奥行き6m ※床は石タイルでパンチカーペットなどの敷設はありません		
音響機器	有線マイク4本まで、CDプレーヤー (データ再生は不可)、モニタースピーカー		
楽屋等の状況	3階イオンホールの時間差使用でおおむね対応可能 ※できるだけ着替えができないようにしてください		
その他	屋外会場です。雨天の場合は中止の可能性もあります		

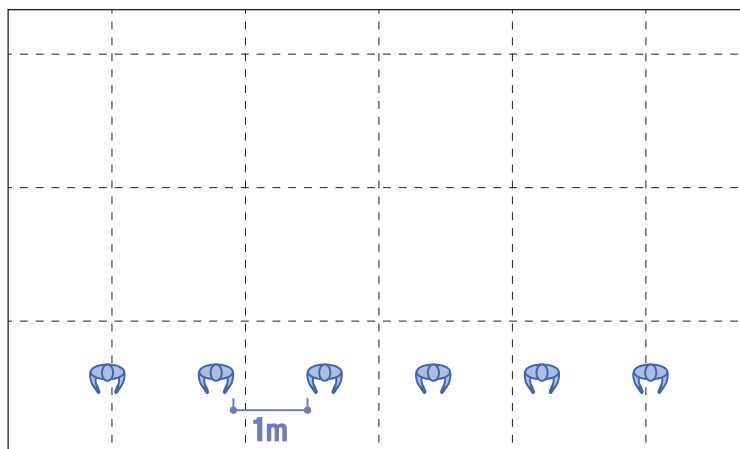

1マス=1.8m
身体間の距離1mで6人が横並び

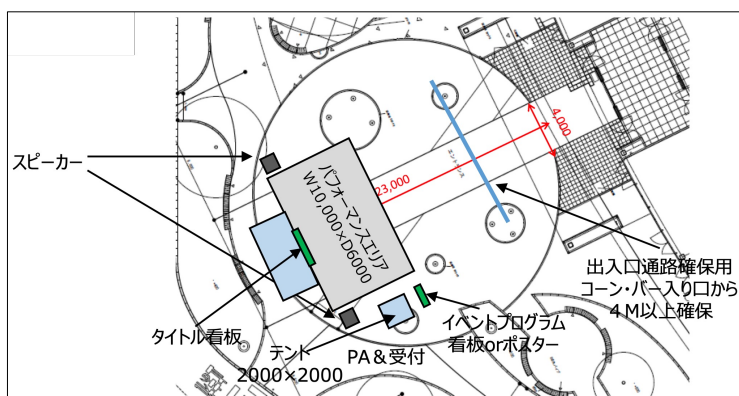
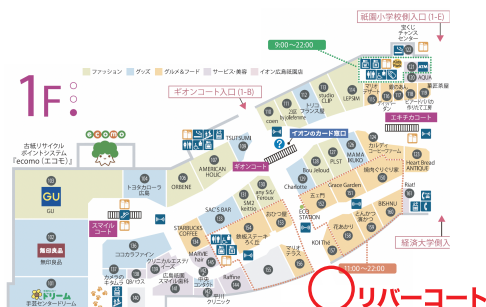

【注意】
このステージへ出演が決めた団体は、別途個別に打ち合わせ等を行いますので、4月7日(日)の参加団体全体説明会へお越しいただく必要はありません。
*4月に入ってステージ担当者から順次、打ち合わせ連絡をします。
*公式ガイドの校正や全体注意事項などの資料配布はメールでおこないます。ご了承ください。

屋外会場につき雨天時は中止の可能性あります。

※ステージや音響機器等の附帯設備の仕様は変更する場合があります。

ステージ参加募集要項 ⑫

ステージの概要.7 マリーゴールドステージ (ジアウトレット広島)

抽選対象日	5月3・4・5日	出演可能ジャンル	1~7のすべて
場所	ジアウトレット広島 2階 センターコート (広島市佐伯区石内東4-1-1)		
スペースの概寸	間口10m×奥行き6m ※床は石タイルでパンチカーペットなどの敷設はありません		
音響機器	有線マイク4本まで、CDプレーヤー (データ再生は不可)、モニタースピーカー		
楽屋等の状況	2階会議室の時間差使用でおおむね対応可能 ※できるだけ着替えがないようにしてください		
その他	屋外会場です。屋根はありますが雨天の場合は中止の可能性もあります		

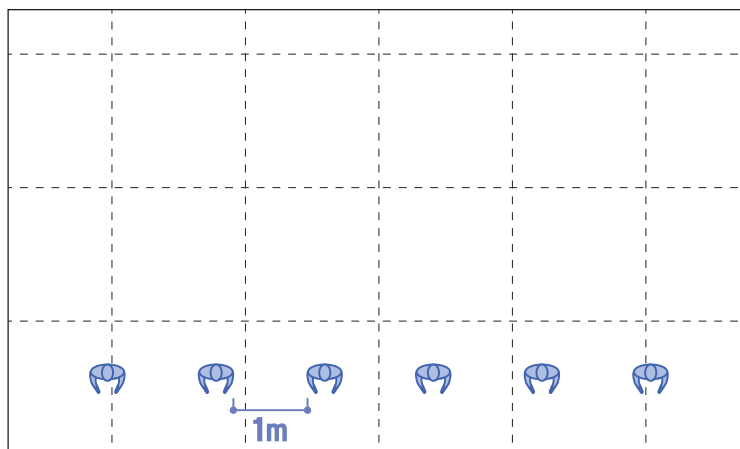

1マス=1.8m
身体間の距離1mで6人が横並び

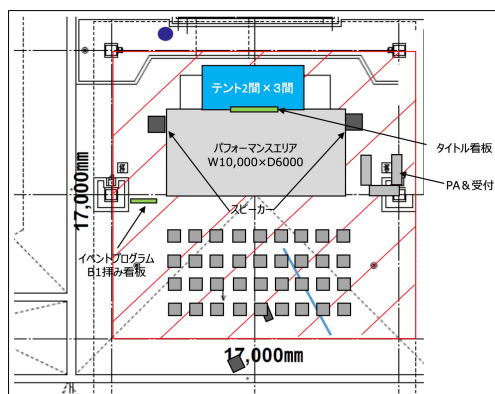

【注意】
このステージへ出演が決めた団体は、別途個別に打ち合わせ等を行いますので、4月7日(日)の参加団体全体説明会へお越しいただく必要はありません。
*4月に入ってステージ担当者から順次、打ち合わせ連絡をします。
*公式ガイドの校正や全体注意事項などの資料配布はメールでおこないます。
ご了承ください。



半屋外会場につき荒天時は中止の可能性もあります。

※ステージや音響機器等の附帯設備の仕様は変更する場合があります。